

VARI®

OR-80

Odhřnovací radlice / Schiebeschild / Dozer blade / Zhrňovacia radlica /

Лопата-отвал / Tarcza zgarniająca



- CZ** Česky - původní návod k používání
- DE** Deutsch - Übersetzung der Originalbetriebsanleitung
- EN** English - translation of the original instructions
- SK** Slovensky – preklad pôvodného návodu na použitie
- RU** По-Русски - перевод оригинального руководства по эксплуатации
- PL** Polsky - tłumaczenie oryginalnej instrukcji

CZ Obsah / DE Inhalt / EN Contents / SK Obsah / RU Содержание / PL Treść

1 CZ Návod k používání.....	3
2 CZ Obrázky EN Pictures DE Bilder RU Рисунки PL Rysunki.....	7

CZ Základní informace

i Vybalení stroje a instruktaž požadujte u svého prodejce jako součást předprodejněho servisu!

EN Basic information

i As part of the pre-sale servicing ask your dealer to unwrap the machine and give you a brief training on how to use it!

DE Basisinformation

i Verlangen Sie Auspacken und Anweisung bei Ihrem Verkäufer im Rahmen des Vorverkauf-Services!

RU Исходная информация

i Распакование товара и инструктаж надо требовать у своего продавца как часть предпродажного сервиса!

PL Informacje podstawowe

i W ramach serwisu przedsprzedażowego poproś sprzedawcę o rozpakowanie urządzenia i wstępny instruktaż obsługi urządzenia!

CZ Typové označení (Typ) EN Type DE Typenbezeichnung RU Типовое обозначение PL Typ	OR-80		CZ Místo pro nalepení identifikačního štítku: EN Stick the identification label here: DE Platz für die Identifikationsetikette: RU Место для приклеивания идентификационного штифта: PL Miejsce na naklejkę identyfikacyjną:
CZ Pro stroj EN For machine DE für Maschinen RU Для машины PL Na maszynie	CB-80	CB-80B	
	CB-80Z	CB-80ZI	
CZ Identifikační číslo ¹ (№) EN Identification number ² DE Identifikationsnummer ³ RU Идентификационный номер ⁴ PL Numer identyfikacyjny ⁵	10061 _ _ _ _ . _ _ _ _ . _ _ _ _ _ <i>např.: e.g.: z.B. 1006100114.1115.00001</i>		
CZ Datum dodání - prodeje EN Delivery date - date of sale DE Verkaufs -/ Lieferdatum RU Дата поставки - продажи PL Data dostawy - data sprzedaży			
CZ Dodavatel (razítko) EN Supplier (stamp) DE Lieferant (Stempel) RU Поставщик (печать) PL Dostawca (pieczęćka)			

- ◆ Doporučujeme Vám vyhotovit si kopii této stránky s vyplněnými údaji o koupi stroje pro případ ztráty nebo krádeže originálu návodu.
- ◆ You are advised to make a copy of this page with filled in information about the machine's purchase in case the original manual is lost or stolen
- ◆ Wir empfehlen Ihnen von dieser Seite eine Kopie zu machen für den Fall, dass das Original der Bedienungsanleitung verloren geht oder gestohlen wird.
- ◆ Рекомендуем Вам сделать себе копию этой страницы с заполненными данными о покупке косилки на случай потери или кражи оригинала руководства.
- ◆ Zaleca się wykonanie kopii niniejszej strony instrukcji zawierającej informacje o zakupie urządzenia na wypadek utraty lub kradzieży oryginału instrukcji obsługi.

1 Doplníte číslo z výrobního štítku nebo nalepte identifikační štítek.
 2 Fill in the plate number from the name plate or stick the identification label.
 3 Ergänzen Sie die Nummer aus dem Typenschild oder kleben Sie die Identifikationsetikette auf.
 4 Внесите номер из заводского штифта или приклейте идентификационный штифт.
 5 Wpisz numer z tabliczki znamionowej lub przyklej naklejkę identyfikacyjną.

1 **CZ** Návod k používání

Obsah

1 CZ Návod k používání.....	3	1.2.1.3 Práce s radlicí.....	3	1.2.2.4 Likvidace obalů a stroje po skončení životnosti.....	4
1.1 Základní informace.....	3	1.2.2 Údržba, ošetřování, skladování.....	3	1.2.2.5 Pokyny k objednávání náhradních dílů.....	4
1.1.1 Použití stroje.....	3	1.2.2.1 Doporučení pro zimní provoz stroje.....	3	1.3 Kontakt na výrobce.....	4
1.1.2 Popis stroje.....	3	1.2.2.2 Mazání stroje.....	3	1.4 Obrazová příloha.....	4
1.2 Návod k používání.....	3	1.2.2.3 Skladování.....	4		
1.2.1.1 Sestavení.....	3	1.2.2.3.1 Mytí a čištění stroje.....	4		
1.2.1.2 Nasazení.....	3				

Výrobce **si vyhrazuje** právo na technické změny a inovace, které nemají vliv na funkci a bezpečnost stroje. Tyto změny se nemusí projevit v tomto návodu k používání. Tiskové chyby vyhrazeny.

1.1 Základní informace

Vážený zákazník a uživateli!

Děkujeme Vám za důvěru, kterou jste nám prokázal koupí našeho výrobku. Stal jste se majitelem stroje ze široké nabídky strojů a nářadí systémů zahradní, farmářské, malé zemědělské a komunální techniky vyráběné firmou VARI, a.s.

1.1.1 Použití stroje

Radlice **OR-80**⁶ slouží k odhrnování čerstvě napadané sněhové pokrývky vysoké až 10 cm. Radlice nechává na pevném podkladu⁷ vrstvu sněhu asi 2 cm vysokou, kterou následně zametací válce vyčistí.

1.1.2 Popis stroje

Obr. 1 Odhrnovací radlice **OR-80** je tvořena přímou nedělenou plechovou radlicí **1** s průřezem tvaru písmene C, opatřenou ve spodní části dvěma opěrnými koly **2**. V horní části jsou přivařeny držáky **3** pro plovoucí uchycení radlice do vodičích lišt v nosné desce krytu zametacích válců. Ve spodní části je výkyvně uložena vzpěra reakce **4**, která tvoří druhý opěrný bod radlice.

1.2 Návod k používání

1.2.1.1 Sestavení

Obr. 2 1) Odhrnovací radlici **1** a vzpěru **2** vyjměte z krabice.

2) Vložte vzpěru mezi dvě patky **3** v zadní části radlice. Vložte šroub **4**, podložku **5** a našroubujte matici **6**.

1.2.1.2 Nasazení

Obr. 3 1) Uchopte radlici za oba podélné držáky **1**.

2) Vodičí čepy nasuňte do obou vedení **2** v nosné desce zametacích válců.

3) Přizvedněte radlici směrem nahoru, reakční vzpěru **3** nasuňte do prostoru mezi zametacími válci. Současným spouštěním radlice a otáčením vzpěry nahoru dojde k zasunutí vzpěry až na doraz - vidlice **4** na reakční vzpěře se opírá o převodovku.

4) Uchycení radlice je řešeno jako plovoucí. Po nasazení na stroj zkontrolujte, zda se radlice ve svislém směru pohybuje volně.

1.2.1.3 Práce s radlicí

Při použití odhrnovací radlice **OR-80** použijte vždy krajní polohy natočení zametacích válců - viz kapitola **1.4.6.2 Natočení zametacích válců** a **Obr. 9 Nastavení polohy zametacích válců** v návodu k používání kartáče **CB-80**⁸. Sníh lépe klouže po radlici směrem do strany. Odhrnovací radlice odstraňuje vyšší vrstvu sněhu, kterou by jinak zametací válce nemohly odměst. Na povrchu plochy zůstává vrstva sněhu vysoká cca 2 cm, kterou válce odhazují do prostoru za radlicí a do strany.

 Odmetaný sníh může ulpívat na zadní části radlice. Nejedná se o funkční závadu. Tento prostor občas ručně vyčistěte.

 **Při pohybu okolo pevných překážek (obrubníky, stěny staveb atp.) dbejte na to, aby nedocházelo ke kontaktu s radlicí. Hrozí poškození stroje!**

1.2.2 Údržba, ošetřování, skladování

1.2.2.1 Doporučení pro zimní provoz stroje

Po skončení práce stroj důkladně očistěte od nalepeného sněhu. Zvláště je nutné toto provést ještě před tím, než stroj uložíte do temperovaného prostoru a budete používat stroj například druhý den. Vlhkost vzniklá z rozpuštěného sněhu by mohla při opětovném provozu v mrazu zmrznout a ztížit jeho další používání.

1.2.2.2 Mazání stroje

 **Při práci s mazivy dodržujte základní pravidla hygieny a dodržujte předpisy a zákony o ochraně životního prostředí.**

K zajištění bezproblémového a snadného pohybu opěrných kol namažte jejich čepy vodoodpudivým olejem nebo tzv. bílou vazelinou ve spreji.

6 Samostatné příslušenství k dokoupení, není součástí základní výbavy stroje!

7 Např. betonový nebo živinový povrch, dlažba betonová nebo žulová atp. .

8 Číslo kapitoly a obrázku se mohou změnit při revizi návodu k používání stroje CB-80, aniž by se to projevilo v tomto návodu.

1.2.2.3 Skladování

Před delším skladováním doporučujeme provést tyto činnosti:

- Odstranit ze radlice všechny nečistoty.
- Opravit poškozená místa na barvených dílech.

Zamezte nepovolaným osobám v přístupu ke stroji. Chraňte stroj proti povětrnostním vlivům, ale nepoužívejte neprodyšnou ochranu kvůli možnosti zvýšené koroze pod ní.

1.2.2.3.1 Mytí a čištění stroje

Při čištění a mytí stroje postupujte tak, abyste dodrželi platná ustanovení a zákony o ochraně vodních toků a jiných vodních zdrojů před jejich znečištěním nebo zamořením chemickými látkami.

- ❗ K mytí radlice můžete použít tlakovou myčku.

1.2.2.4 Likvidace obalů a stroje po skončení životnosti

- ❗ Po vybalení stroje jste povinen provést likvidaci obalů dle národních zákonů a vyhlášek o nakládání s odpady.

Při likvidaci stroje po skončení životnosti doporučujeme postupovat následujícím způsobem:

- 1) Ze stroje demontujte všechny díly, které se dají ještě využít.
- 2) Z převodové skříně a motoru vypust'te olej do vhodné uzavíratelné nádoby a odevzdejte do sběrného dvora⁹.
- 3) Demontujte díly z plastů a barevných kovů.
- 4) Odstrojený zbytek stroje a demontované díly zlikvidujte dle národních zákonů a vyhlášek o nakládání s odpady.

1.2.2.5 Pokyny k objednávání náhradních dílů

Seznam náhradních dílů není součástí tohoto návodu k používání.

Pro správnou identifikaci Vašeho stroje musíte znát Typové označení (**Typ**), výrobní Identifikační číslo (**№**) a Objednací číslo (**C№**) uvedené na výrobním štítku stroje nebo na krabici či v záručním listě. Pouze s těmito informacemi lze přesně dohledat označení příslušného náhradního dílu u Vašeho prodejce.

Pro dohledání náhradních dílů v elektronickém katalogu náhradních dílů na adrese <http://katalognd.vari.cz> postačí prvních 10 znaků z Identifikačního čísla **№**. Pokud nemáte přístup k internetu, můžete požádat o zaslání katalogu v tištěné podobě na dobírku.

	Pole	Popis
	Typ	Typové označení stroje: OR-80
	№	Jednoznačné výrobní Identifikační číslo: 1006100114.0215.00001 (výrobek.období.pořadí)
	C№	Obchodní (objednací) číslo: 4451

Tabulka 1: Výrobní štítek – příklad

1.3 Kontakt na výrobce

VARI,a.s. Telefon: (+420) **325 607 111**

Opolenská 350 Fax: (+420) **325 607 264**

289 07 Libice nad Cidlinou

<http://www.vari.cz>

<http://katalognd.vari.cz>

Česká republika

E-mail: vari@vari.cz

Web: <http://www.vari.cz>

Seznam autorizovaných servisů najdete na našich internetových stránkách.



1.4 Obrazová příloha

Obrazová příloha je společná pro všechny jazykové verze. Najdete ji na konci tohoto návodu v kapitole **2** na straně **7**.

⁹ Místo k odevzdání Vám sdělí místně příslušný úřad.

Záruční list CZ

Prodávající	
Firma:	
Sídlo:	
IČ:	
Místo prodeje:	

Specifikace výrobku	
Název výrobku:	
Typ:	
Identifikační číslo* N°:	-----
Výrobní číslo motoru:	
Jiný záznam:	

Místo pro nalepení identifikačního štítku!

Údaje o kupujícím	
Firma / Jméno Příjmení:	
Sídlo / Bydliště:	
IČ / Datum narození:	
Telefon:	
E-mail:	

Prodávající prohlašuje, že zakoupené zboží bude po dobu záruky způsobilé pro použití ke sjednanému účelu a že si podrží sjednané vlastnosti, a nejsou-li sjednány, vztahuje se záruka na účel a vlastnosti obvyklé. Záruka činí 24 měsíců ode dne předání a převzetí.

Záruka zaniká, tj. i nárok na záruční opravu (zdarma) zaniká, jestliže:

- a) výrobek nebyl používán a udržován podle návodu k používání nebo byl poškozen jakýmkoli neodborným zásahem uživatele,
- b) výrobek byl používán v jiných podmínkách nebo k jiným účelům, než ke kterým je určen,
- c) byla některá část výrobku nahrazena neoriginální součástí nebo byla poškozena neodbornou manipulací,
- d) k poškození výrobku nebo nadměrnému opotřebení došlo z důvodu nedostatečné údržby,
- e) výrobek havaroval nebo byl poškozen vyšší mocí,
- f) byla provedena změna na výrobku bez souhlasu výrobce,
- g) vady byly způsobeny neodborným nebo nevhodným skladováním výrobku,
- h) vady vznikly přirozeným a běžným provozním opotřebením výrobku či jeho částí,
- i) ve stanovené době nebyla provedena předepsaná garanční prohlídka výrobku (platí pouze pro výrobky s prodlouženou záruční dobou). U vybraných výrobků s prodlouženou záruční dobou musí být provedeny garanční prohlídky dle podmínek stanovených výrobcem (www.vari.cz),
- j) výrobek byl spojen nebo provozován se zařízením, které nebylo odsouhlaseno výrobcem.

Reklamací uplatňuje kupující u prodávajícího. K reklamaci je nutno připojit záruční list nebo doklad o koupi zboží, popis vady a předat výrobek.

Kupující poskytuje prodávajícímu souhlas se shromažďováním, zpracováváním a uchováváním a využitím jeho osobních údajů, zejména pro účely evidence prodeje zboží a reklamní využití dle zák. č. 101/2001Sb., o ochraně osobních údajů.

Prodávající	

Podpis, razítko a datum prodeje.

* Chybějící pole _ doplňte z výrobního štítku. Pokud je ke stroji dodán samolepící identifikační štítek, nalepte ho na záruční list.

2 **CZ** Obrázky **EN** Pictures **DE** Bilder **RU** Рисунки **PL** Rysunki

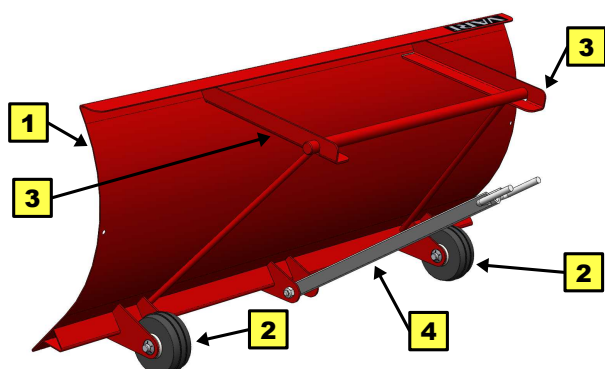

Obr. 1: Odhrnovací radlice - popis částí

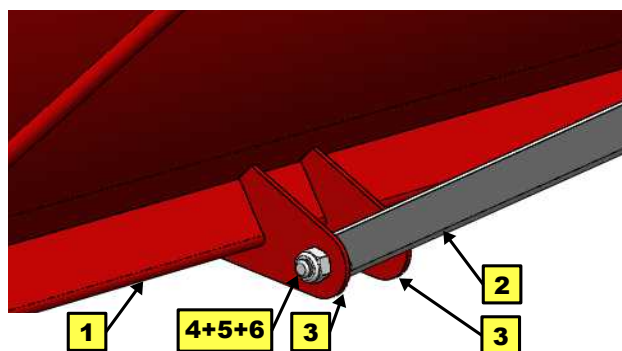

Obr. 2: Sestavení radlice - vzpěra reakce

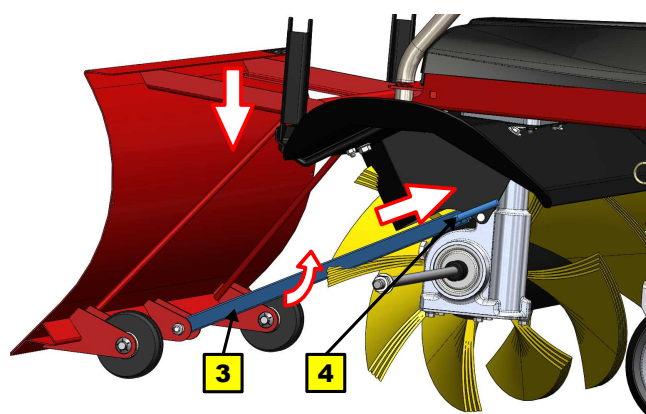
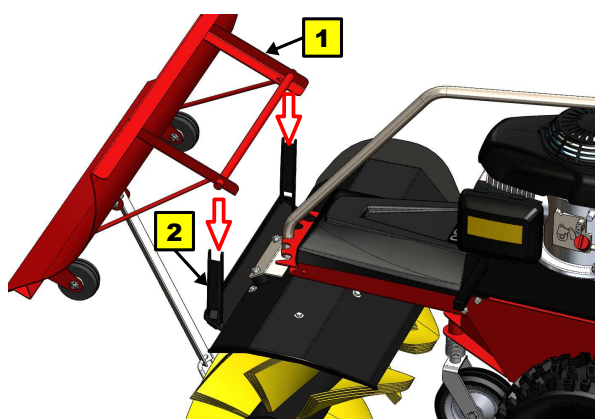

Obr. 3: Nasazení odhrnovací radlice

CZ Text a ilustrace **VARI, a.s. © 2015**
EN Text and illustration by **VARI, j.s.c. © 2015**
DE Text und Abbildungen **VARI, j.s.c. © 2015**
PL Text a ilustrace **VARI, a.s. © 2015**

VL-197-2015
revize 11/2015