

# VARI®

Sulka

**AV-650**



**Návod k používání**

## Obsah

1 CZ Návod k používání	4
2 CZ Obrázky	11

### **CZ** Základní informace

① Vybalení stroje a instruktáž požadujte u svého prodejce jako součást předprodejního servisu!

<b>CZ</b> Typové označení (Type)	<b>AV-650</b>	<b>CZ</b> Místo pro nalepení identifikačního štítku: 
<b>CZ</b> Identifikační číslo <sup>1</sup>	<b>1 0043</b> _ _ _ _ _	
<b>CZ</b> Výrobní číslo/rok výroby	/	
<b>CZ</b> Datum dodání - prodeje		
<b>CZ</b> Dodavatel (razítko)		

- Doporučujeme Vám vyhotovit si kopii této stránky s vyplněnými údaji o koupi stroje pro případ ztráty nebo krádeže originálu návodu.

<sup>1</sup> Doplňte číslo z výrobního štítku nebo nalepte identifikační štítek.

# 1 Návod k používání

## Obsah

<b>1 CZ Návod k používání .....</b>	<b>4</b>	1.4.1.3 Nastavení řídicíků a sedačky.....	6
1.1 Úvod.....	4	1.4.2 Jízda se sulkou.....	6
1.1.1 Základní upozornění.....	4	1.5 Údržba, ošetřování, skladování.....	6
1.2 Bezpečnostní předpisy.....	4	1.5.1 Brzdový systém.....	6
1.2.1 Všeobecné.....	4	1.5.2 Pojezdová kola.....	6
1.2.2 Bezpečnostní pokyny pro jízdu.....	5	1.5.3 Mazání stroje.....	6
1.3 Základní informace.....	5	1.5.3.1 Mazací místa.....	6
1.3.1 Použití stroje.....	5	1.5.4 Skladování.....	7
1.3.1.1 Technické údaje.....	5	1.5.4.1 Mytí a čištění stroje.....	7
1.3.2 Popis stroje a jeho částí.....	5	1.5.5 Likvidace obalů a stroje po skončení životnosti.....	7
1.4 Návod k používání.....	5	1.5.6 Pokyny k objednávání náhradních dílů.....	7
1.4.1 Sestavení stroje.....	5	1.6 Adresa výrobce.....	7
1.4.1.1 Postup sestavení stroje.....	6	1.7 Záruční list.....	9
1.4.1.2 Připojení sulky AV-650.....	6		

## 1.1 Úvod

Vážený zákazník a uživateli!

Děkujeme Vám za důvěru, kterou jste nám prokázal koupí našeho výrobku. Stal jste se majitelem stroje ze široké škály strojů a nářadí systému zahradní, farmářské, malé zemědělské a komunální techniky, vyráběné firmou VARI, a.s.

Sulka AV-650 slouží k pohodlnému sezení obsluhy stroje při práci s mulčovači Hurricane F-600, Hurricane F-700 nebo s dvoububnovou sekačkou BDR-1200 nebo malotraktory TERRA I a VARI II (převodovky DSK-316.1PSVN a DSK-3161.PSZ) na velkých rovných nebo mírně svažitéch plochách.

Pročtěte si, prosím, důkladně tento návod k používání. Pokud se budete řídit pokyny zde uvedenými, bude Vám náš výrobek sloužit spolehlivě po řadu let.

### 1.1.1 Základní upozornění

Uživatel je povinen seznámit se s tímto návodem k používání a dbát všech pokynů pro obsluhu stroje, aby nedošlo k ohrožení zdraví a majetku uživatele, jakož i jiných osob.

Bezpečnostní pokyny uvedené v tomto návodu nepopisují veškeré možnosti, podmínky a situace, které se mohou v praxi vyskytovat. Bezpečnostní faktory, jako je zdravý rozum, opatrnost a pečlivost, nejsou součástí tohoto návodu, ale předpokládá se, že je má každá osoba, která se strojem zachází, anebo na něm provádí údržbu.



S tímto strojem smí pracovat pouze osoby duševně a fyzicky zdravé. Při profesionálním použití tohoto stroje je majitel stroje povinen zajistit obsluhu, která bude strojem používána, školení o bezpečnosti práce a provést instruktáž k ovládnutí tohoto stroje a vést o těchto školeních záznamy. **Musí též provést tzv. kategorizaci prací dle příslušné národní legislativy.**

Jestliže Vám budou některé informace v návodu nesrozumitelné, obraťte se **na svého prodejce<sup>2</sup>** nebo přímo na **výrobce stroje<sup>3</sup>**.

Návody k používání, kterými je tento stroj vybaven, jsou nedílnou součástí stroje. Musí být neustále k dispozici, uloženy na dostupném místě, kde nehrozí jejich zničení. Při prodeji stroje další osobě musí být návody k používání předány novému majiteli. Výrobce nenese odpovědnost za vzniklá rizika, nebezpečí, havárie a zranění vzniklá provozem stroje, pokud nejsou splněny výše uvedené podmínky.

Výrobce nenese odpovědnost za škody způsobené neoprávněným použitím, nesprávnou obsluhou stroje a za škody způsobené jakoukoliv úpravou stroje bez souhlasu výrobce.





Při práci je zejména nutné řídit se bezpečnostními předpisy, abyste se vyvarovali nebezpečí zranění vlastní osoby, osob v okolí nebo způsobení škody na majetku. Tyto pokyny jsou v návodu k používání označeny tímto výstražným bezpečnostním symbolem:

	<b>Pokud uvidíte v návodu tento symbol, pečlivě si přečtěte následující sdělení!</b>
	<b>Tento mezinárodní bezpečnostní symbol indikuje důležitá sdělení, jež se týkají bezpečnosti. Když uvidíte tento symbol, buďte ostražití k možnostem úrazu vlastní osoby nebo jiných osob a pečlivě přečtěte následující sdělení.</b>

Tabulka 1: Symboly

## 1.2 Bezpečnostní předpisy

### 1.2.1 Všeobecné

-  Obsluha stroje musí být starší 18 let a musí vlastnit řidičský průkaz skupiny „A“, „B“ nebo „C“ nebo vyšší. Je povinná seznámit se s návody k používání stroje a mít povědomí o obecných zásadách bezpečnosti práce.
-  Při práci se strojem používejte pevnou obuv, přiléhavý oděv a pracovní rukavice.
-  Nestartujte motor tažného stroje v uzavřených prostorech! Spaliny obsahují jedovatý oxid uhelnatý. Nadýchání může vést ke ztrátě vědomí nebo dokonce úmrtí.
-  Výfukový systém motoru se při provozu zahřeje na velmi vysokou teplotu a tuto teplotu si udržuje ještě dlouhou dobu po vypnutí. Zabraňte proto dotyku s okolními předměty - může dojít ke vzniku požáru. Při dotyku s jakoukoliv horkou částí hrozí možnost vážných popálenin!
-  Benzin je velice hořlavá a za určitých podmínek vysoce výbušná látka! Benzin doplňujte v dobře větraném prostoru při vypnutém motoru a zabraňte přístupu s otevřeným ohněm! Nekuřte! Dbejte na to, aby při doplňování benzínu nedošlo k jeho úniku a k potřísnění části motoru! V opačném případě osušte potřísněné části, či vyčkejte odpaření benzínu!

2 Adresu prodejce si doplňte do tabulky na začátku tohoto návodu (pokud není od prodejce již vyplněna).

3 Adresa na výrobce je uvedena na konci tohoto návodu

- ⚠ Při práci se strojem musí být všechny ostatní osoby (zvláště pak děti) a zvířata mimo pracovní prostor stroje. Obsluha může pokračovat v práci až po jejich vykazání do bezpečné vzdálenosti!
- ⚠ Před každým použitím stroje zkontrolujte, zda některá část není poškozená nebo uvolněná. Zjištěné závady musí být ihned odstraněny. Při opravách používejte pouze originálních náhradních dílů.
- ⚠ Je zakázáno odstraňovat veškerá ochranná zařízení a kryty ze strojů.
- ⚠ Veškeré opravy, seřizování a mazání stroje provádějte za klidu stroje.
- ⚠ Při práci se soupravou se řiďte dalšími bezpečnostními předpisy, uvedenými v návodu k obsluze tažného stroje.

## 1.2.2 Bezpečnostní pokyny pro jízdu

- ⚠ Pro přepravu soupravy platí tato omezení:
  - za snížené viditelnosti je zakázáno provozovat soupravu na všech veřejných komunikacích
  - za nesnížené viditelnosti je zakázán provoz na komunikacích I., II. a III. třídy s výjimkou jejich kolmého přejetí. Je povolen provoz na polních, lesních a veřejných cestách. Při jízdě se soupravou na místních komunikacích je nutno dbát zvýšené opatnosti. Obsluha musí mít oblečení v provedení z bezpečnostní reflexní barvy nebo s bezpečnostními reflexními nášivkami.
- ⚠ Při jízdě na sulce AV-650 mějte nohy na stupačkách a držte vodicí rukojeti oběma rukama. Při jízdě na sulce vždy sed'te, nestoupejte si!
- ⚠ Mez stability je 10° - je zakázáno pracovat se soupravou na svazích s vyšším sklonem.
- ⚠ Buďte opatrní zejména při změně směru na svahu. Se soupravou nikdy nejezděte na silně se svažujících svazích.
- ⚠ Při eventuálním pádu ze sulky se nedržte řídicíků, ale ihned je pusťte. Bezpečnostní prvky tažných strojů soupravu zastaví.
- ⚠ Při jízdě z kopce nikdy nepoužívejte nejvyšší rychlostní stupně nebo neutrál!

## 1.3 Základní informace

### 1.3.1 Použití stroje

Sulka AV-650 slouží k pohodlnému sezení obsluhy stroje při práci s mulčovači **Hurricane F-600**, **Hurricane F-700**, s dvoububnovou sekačkou **BDR-1200** nebo s malotraktory **TERRA I** a **VARI II** (převodovky DSK-316.1PSVN a DSK-3161.PSZ) na velkých rovných nebo mírně svažitéch plochách .

- ① **Při připojení k jiným než zde uvedeným strojům výrobce tohoto stroje neručí za kompatibilitu a bezpečnost provozu a nenese odpovědnost za případné škody na zdraví, majetku a životním prostředí. Zaniká též záruka na tento stroj. Veškerou právní odpovědnost nese ten subjekt, který neschválenou sestavu sestavil nebo uvedl na trh.**

#### 1.3.1.1 Technické údaje

	Jednotka	Hodnota
Délka x šířka x výška	mm	1335 (min.) / 1690 (max.) x 580 (min.) / 655 (max.) x 900
Hmotnost	kg	37,5
Rozchod kol pro F-600 / F-700, BDR-1200	mm	485
Rozchod kol pro TERRA I / VARI II	mm	410
Bezpečná svahová dostupnost <sup>4</sup>	∠	10°
Tažný stroj	typ	F-600, F-700, BDR-1200, TERRA I, VARI II
Rozvor náprav sestavy s F-600 / F-700	mm	1280
Rozvor náprav sestavy s BDR-1200	mm	1280
Rozvor náprav sestavy s TERRA I / VARI II	mm	1451
Rozměr pneumatik	inch	16x7-8.00
Huštění pneumatik	kPa (atm)	165 (1,63)
Maximální povolená rychlost	km.h <sup>-1</sup>	10
Maximální dovolené zatížení adaptéru	kg	150

Tabulka 2: Technické informace

### 1.3.2 Popis stroje a jeho částí

Viz Obr. 1.

## 1.4 Návod k používání

### 1.4.1 Sestavení stroje

- ① **Výbalení stroje a instruktaž požadujte u svého prodejce jako součást předprodejního servisu!**

Sulka AV-650 je dodávána v rozloženém stavu v kartonové krabici.

<sup>4</sup> Uvedená mez stability je uvedena pro normovanou hmotnost/výšku obsluhy 75kg/175cm; při vyšší hmotnosti a výšce obsluhy se mez stability může snížit).

### 1.4.1.1 Postup sestavení stroje

- 1) Vyndejte z krabice všechny součásti. Před likvidací obalového materiálu nezapomeňte zkontrolovat, zda ještě neobsahuje nějaké části stroje.
- 2) **Obr. 2 a Obr. 3:** Kolo přiložte na brzdový buben a přišroubujte jej čtyřmi šrouby M10x20 s plochými a pružnými podložkami.
  - ① **Pozor: poloha prohlubně disku kola a ventilku vůči brzdovému bubnu se liší dle použití sulky.**
- 3) **Obr. 4:** Přiložte pero sedačky k držáku na rámu sulky. Pero přišroubujte dvěma šrouby M12 s maticemi a pružnými podložkami.
- 4) **Obr. 5:** Držák sedačky našroubujte pomocí čtyř šroubů M8 s pružnými podložkami a maticemi na pero sedačky do přední nebo zadní polohy (viz 1.4.1.3 Nastavení řídicíků a sedačky). Nasad'te sedačku na držák sedačky a přišroubujte ji šrouby M12 s maticemi a podložkami.

### 1.4.1.2 Připojení sulky AV-650

Nastave délku oje dle typu použitého tažného stroje (viz **Obr. 6**). Se sulkou najed'te zezadu k tažnému stroji (mulčovači, sekačce nebo malotraktoru). Nasuňte oko závěsu na patku pro závěs sulky. Zasuňte kolík a zajistěte ho závlačkou. Připojení a nastavení oje u jednotlivých typů strojů viz **Obr. 7**.

### 1.4.1.3 Nastavení řídicíků a sedačky

Podle individuálních potřeb obsluhy stroje je možno nastavit polohu vodicích rukojetí na mulčovači, sekačce nebo malotraktoru a podélnou polohu sedačky. Nastavení vodicích rukojetí proveďte podle příslušného návodu k obsluze tažného stroje. Řidítka nastavte tak, abyste mohli pohodlně držet konce řídicíků a bezpečně ovládat páčku akceleračního a ostatní ovládací prvky umístěné na řídicích i při maximálním natočení řídicíků do strany.

Seřízení podélné polohy sedačky (viz **Obr. 8**): provádí se vyšroubováním čtyř šroubů M8x25 s maticemi a pružnými a podložkami, kterými je přišroubována k peru sedačky a opětovným přišroubováním sedačky do jedné ze dvou poloh podle ergonomických potřeb obsluhy. Sedačka musí být vždy přišroubována všemi čtyřmi šrouby.

## 1.4.2 Jízda se sulkou

Při jízdě se soupravou mulčovače, dvoububnové sekačky nebo malotraktoru a sulky AV-650 se nesetkáte s žádnými zvláštnostmi.

Doporučení a upozornění pro jízdu se soupravou:

- Případné větší boční výkyvy sulky do stran vyrovnávejte mírným protipohybem svého těla.
- Řazení rychlostních stupňů provádějte pouze tehdy, když souprava stojí, nikdy ne za jízdy! Vždy mějte sešlápnutý pedál brzdy.
- Před prudším zatočením se soupravou při jízdě na nejvyšší rychlostní stupeň vždy mírně snižte rychlost jízdy snížením otáček motoru.
- Při rozjezdu na nejvyšší rychlostní stupeň vždy počítejte s možným prudším sklopením řídicíků k sedačce vlivem reakce stroje na záběr hnací nápravy.
- Dbejte zvýšené opatrnosti při couvání. Uberte vždy otáčky motoru na cca ½ maxima.
- Při couvání se strojem může dojít k tzv. „zlomení soupravy“ ve svislém čepu závěsu. Zpětný chod stroje proto používejte jen pro co nejkratší odjetí od překážky, nikdy ne na delší pojezd. Při couvání se snažte držet stroj v rovném směru.
- Před přejezdem z roviny na nakloněnou plochu zvolte vždy co nejnižší pojezdovou rychlost (např. 1. nebo 2. rychlostní stupeň). Při njetí tažného stroje na nakloněnou rovinu (terénní nerovnost) totiž dochází vlivem „zlomení“ soupravy okolo vodorovného čepu závěsu ke sklopení řídicíků k nohám obsluhy. Abyste předešli této situaci, učiňte tato nastavení:
  - U mulčovačů F-600 nebo F-700 nastavte vodicí kola do nejspodnější polohy.
  - Přestavte řídicíky do vyšší polohy aby prostor mezi příčkou řídicíků a koleny obsluhy byl dostatečný pro njetí na nerovnost.

## 1.5 Údržba, ošetřování, skladování

K zajištění dlouhodobé spokojenosti s naším výrobkem je nutné věnovat mu náležitou péči při údržbě a ošetřování. Pravidelnou údržbou tohoto stroje zamezíte jeho rychlému opotřebení a zajistíte správnou funkci všech jeho částí.

### 1.5.1 Brzdový systém

Brzdový systém je seřizen od výrobce. Při opotřebení brzdového obložení, kdy brzdy při plném prošlápnutí pedálu nebrzdí, napněte brzdové lanko tak, aby kolík na brzdovém táhlu byl opřen o podložku na rámu sulky, brzdové klíče byly v nulové poloze (tj. brzdové čelisti jsou uvolněné, nebrzdí) a lanko bylo mírně napnuté (viz **Obr. 9**). Svorky lanka řádně dotáhněte !

### 1.5.2 Pojezdová kola

Pro správnou funkci a pro zajištění dlouhé životnosti pláštěů je nutné kontrolovat tlak v pneumatikách. Před delším odstavením stroje tlak doplňte na **MAX**.

⚠ **Nepřekračujte maximální tlak v pneumatikách – hrozí exploze pneumatiky!**

- **MAX**imální (doporučený) tlak v pneumatikách: **24 PSI (165 kPa nebo 1,65 bar nebo 1,63 atm nebo 0,165 MPa)**
- **MIN**imální<sup>5</sup> dovolený tlak v pneumatikách: **20 PSI (138 kPa nebo 1,38 bar nebo 1,36 atm nebo 0,138 MPa)**

V případě trvalého úniku tlaku v pneumatikách zkontrolujte, zda nevznikl defekt nebo ventilku – závadu případně odstraňte.

① **Pokud nejste dostatečně manuálně zručný, svěřte tuto činnost odbornému servisu.**

### 1.5.3 Mazání stroje

⚠ **Při práci s mazivy dodržujte základní pravidla hygieny a dodržujte předpisy a zákony o ochraně životního prostředí.**

① **Pokud nejste dostatečně manuálně zručný, svěřte tuto činnost odbornému servisu.**

#### 1.5.3.1 Mazací místa

Pravidelně promažte všechny pohyblivé části plastickým mazivem.

<sup>5</sup> Pokud bude v pneumatikách tlak nižší než minimální, dochází k poškození konstrukce pláště a výrazně se tím snižuje jeho životnost.

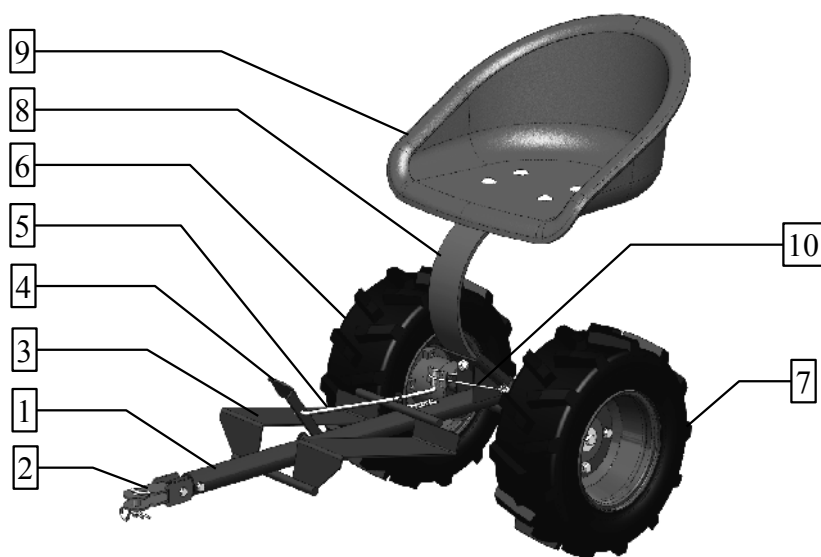

2 **CZ** Obrázky

Obr. 1: Popis částí stroje

- 1) Rám
- 2) Oj s patkou závěsu
- 3) Stupačky
- 4) Pedál brzdy
- 5) Táhlo brzdy
- 6) Pravé kolo s bubnovou brzdou
- 7) Levé kolo s bubnovou brzdou
- 8) Pero sedačky
- 9) Sedačka
- 10) Brzdové lano
- 11) Kolík
- 12) Závlačka

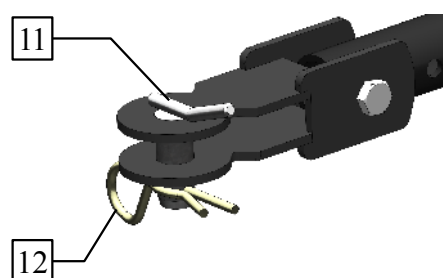

Obr. 2: Montáž kola pro rozchod kol 500mm pro F-600 , F-700 , BDR-1200

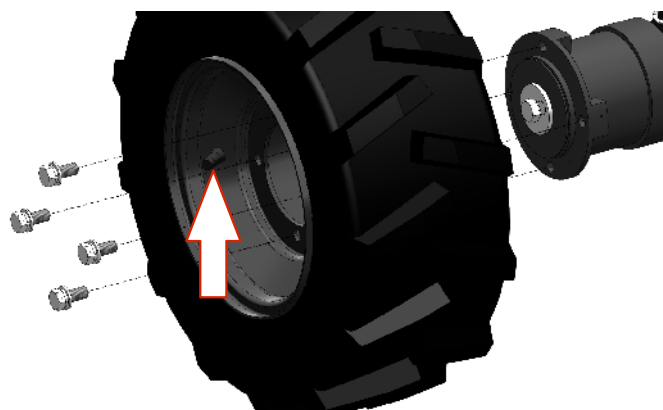

Obr. 3: Montáž kola pro rozchod kol 410mm pro TERRA I , VARI II

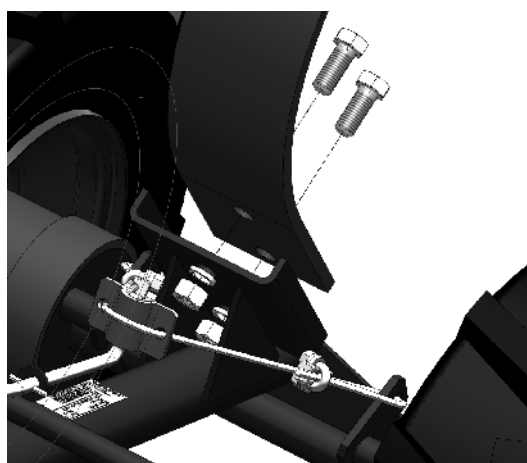

Obr. 4: Montáž pera sedačky

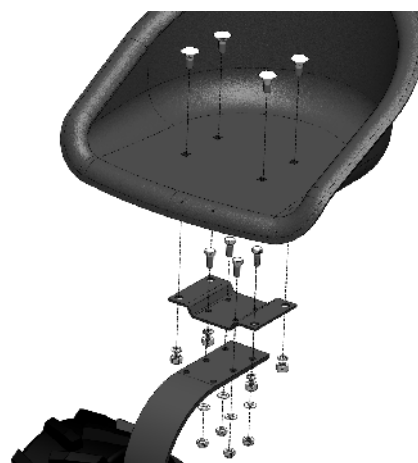

Obr. 5: Montáž sedačky

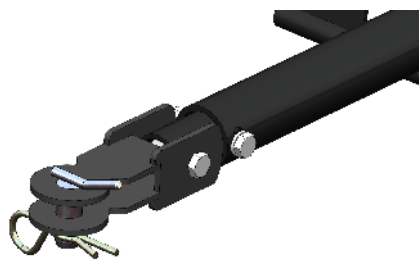

Vysunutí oje pro F-600, F-700, BDR-1200

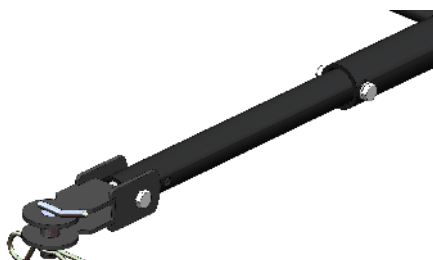

Vysunutí oje pro VARI II (DSK-316.1PSZ)



Vysunutí oje pro TERRAI (DSK-316.1PSVN)

Obr. 6: Nastavení vysunutí oje

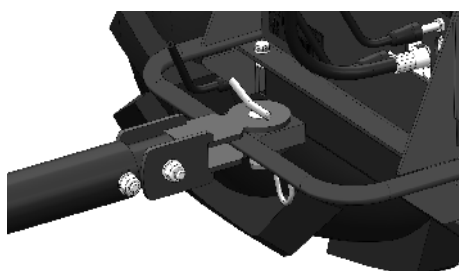

Připojení k F-600, F-700, BDR-1200

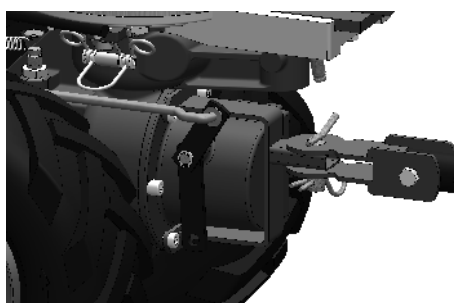

Připojení k VARI II (DSK-316.1PSZ)

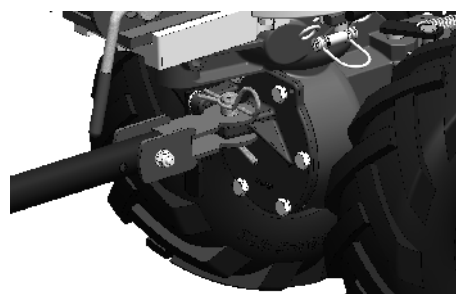

Připojení k TERRAI (DSK-316.1PSVN)

Obr. 7: Připojení sulky do závěsu

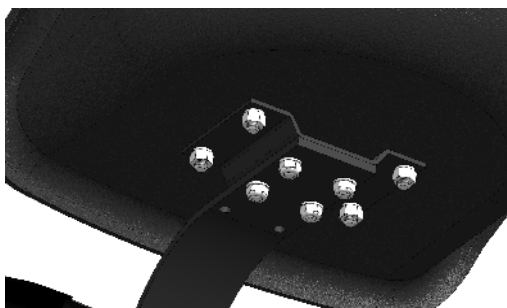

Zadní poloha sedačky

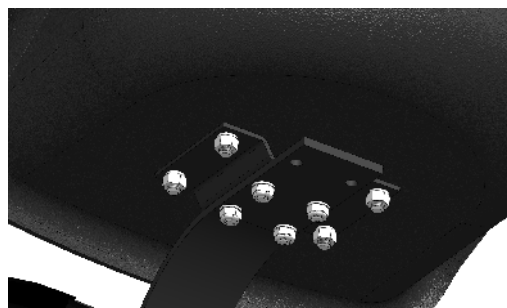

Přední poloha sedačky

Obr. 8: Nastavení polohy sedačky

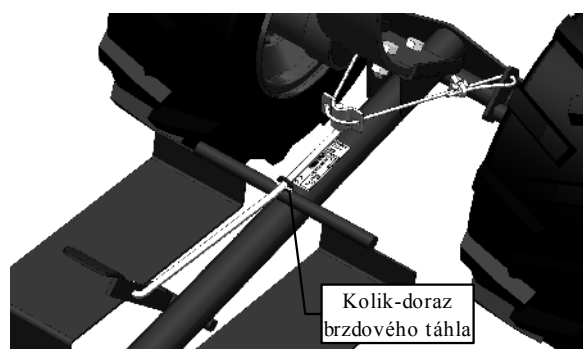
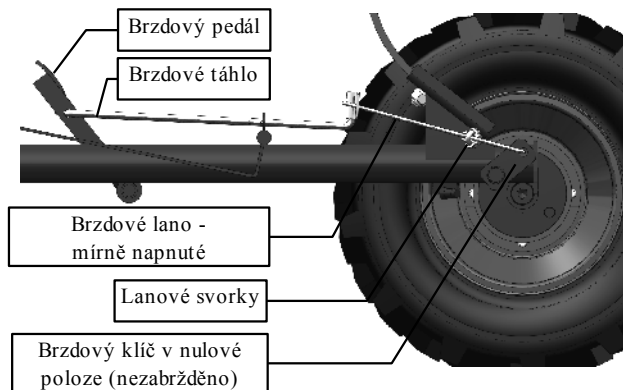

Obr. 9: Nastavení brzdového systému



Výrobce **si vyhrazuje** právo na technické změny a inovace, které nemají vliv na funkci a bezpečnost stroje.

Tyto změny se nemusí projevit v tomto návodu k používání.

Tiskové a obrazové chyby vyhrazeny.

Text a ilustrace © 2011 VARI,a.s.

**VL-156-2011**