

VARI®

GLOBAL

Vodící rukojeti pro pohonnou jednotku

PJGCV160

PJGCV190

PJXP200

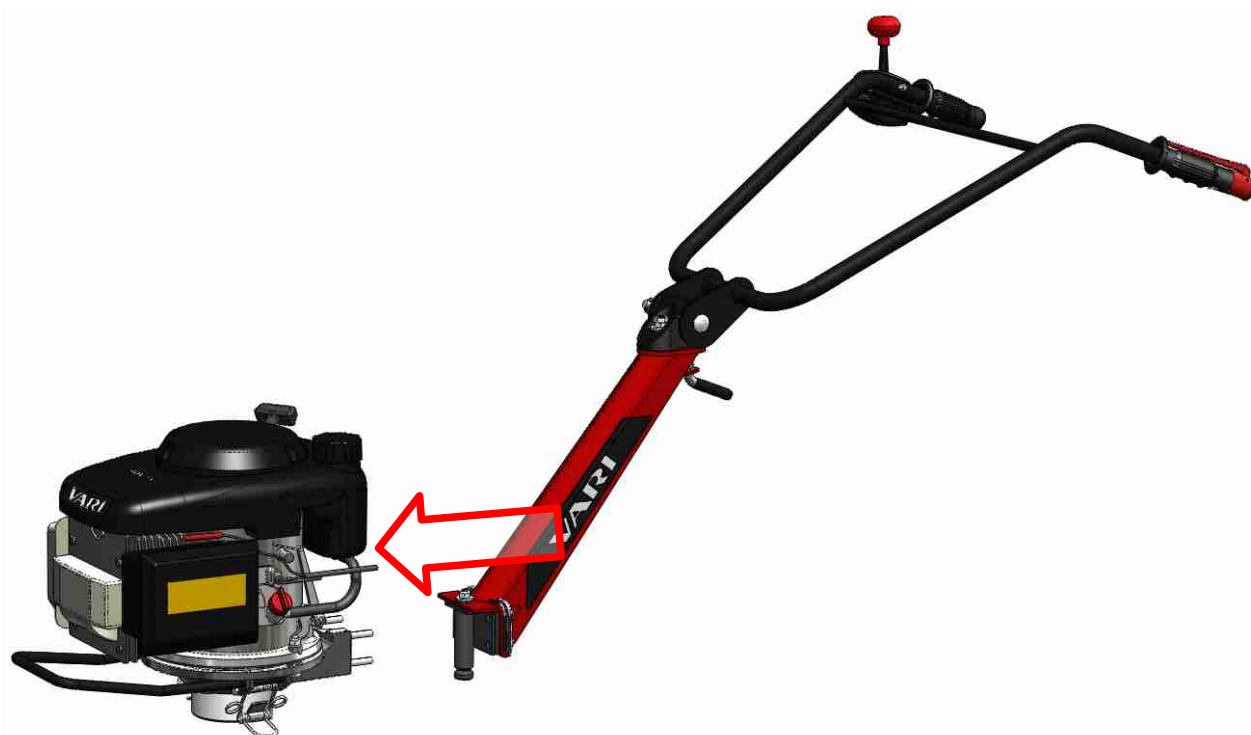

Montážní návod

CZ Česky

Návod v elektronické podobě na www.vari.cz

CZ Obsah

1 CZ Montážní návod.....2
 1.1 Úvod.....2
 1.1.1 Základní upozornění.....2
 1.2 Bezpečnostní předpisy.....2
 2 Sestavení pohonné jednotky.....3
 2.1 Kontakt na výrobce.....3
 3 Obrázky.....3

CZ Základní informace

 Vybalení stroje a instruktaž požadujte u svého prodejce jako součást předprodejněho servisu!

EN Basic information

 As part of the pre-sale servicing ask your dealer to unwrap the machine and give you a brief training on how to use it!

SK Základné informácie

 Vybalení stroja a inštruktaž požadujte u svojho predajcu ako súčasť predpredajného servisu!

1 CZ Montážní návod

1.1 Úvod

Vážený zákazníku a uživateli!

Děkujeme Vám za důvěru, kterou jste nám prokázal koupí našeho výrobku. Tento výrobek je jedním z řady příslušenství dodávaných pro širokou škálu strojů a nářadí systému zahradní, farmářské, malé zemědělské a komunální techniky, vyráběné ryze českou firmou VARI,a.s..

Pročtěte si, prosím, důkladně tento montážní návod. Pokud se budete řídit pokyny zde uvedenými, bude Vám náš výrobek sloužit spolehlivě po řadu let.

1.1.1 Základní upozornění

 **Tento montážní návod není návodem k používání pohonné jednotky! Popisuje pouze montáž vodících rukojetí na motor. Pokyny pro používání, údržbu a seřizování jsou uvedeny v návodu k používání pohonné jednotky, který je v balení motoru.**

Jste **povinen** seznámit se s tímto montážním návodem a dbát všech pokynů, aby nedošlo k ohrožení zdraví a majetku Vás jako uživatele, jakož i jiných osob.



Bezpečnostní pokyny uvedené v tomto montážním návodu nepopisují veškeré možnosti, podmínky a situace, které se mohou v praxi vyskytovat. Bezpečnostní faktory, jako je zdravý rozum, opatrnost a pečlivost, nejsou součástí tohoto návodu, ale předpokládá se, že je má každá osoba, která se strojem zachází, anebo na něm provádí údržbu.

Jestliže Vám budou některé informace v návodu nesrozumitelné, obraťte se **na svého prodejce¹** nebo přímo na **výrobce stroje²**.

Montážní návod, kterým je tento výrobek vybaven, jsou nedílnou součástí stroje. Musí být neustále k dispozici, musí být uloženy na dostupném místě, kde nehrozí jejich zničení. Při prodeji stroje další osobě musí být návody k používání a montážní návody předány novému majiteli. Výrobce nenese odpovědnost za vzniklá rizika, nebezpečí, havárie a zranění vzniklá provozem stroje, pokud nejsou splněny výše uvedené podmínky.

Výrobce nenese odpovědnost za škody způsobené neoprávněným použitím, nesprávnou obsluhou stroje a za škody způsobené jakoukoliv úpravou stroje bez souhlasu výrobce a používáním **neoriginálních** náhradních dílů.

Při práci je zejména nutné řídit se bezpečnostními předpisy, abyste se vyvarovali nebezpečí zranění vlastní osoby, osob v okolí nebo způsobení škody na majetku. Tyto pokyny jsou v návodu k používání označeny tímto výstražným bezpečnostním symbolem:

	Pokud uvidíte v návodu tento symbol, pečlivě si přečtěte následující sdělení!
	Tento mezinárodní bezpečnostní symbol indikuje důležitá sdělení, jež se týkají bezpečnosti. Když uvidíte tento symbol, buďte ostražití k možnosti úrazu vlastní osoby nebo jiných osob a pečlivě přečtěte následující sdělení.

Tabulka 1: Symboly

1.2 Bezpečnostní předpisy

 Přečtěte si důkladně všechny bezpečnostní předpisy a pokyny pro používání, údržbu a seřizování v návodu k používání pohonné jednotky, který je v balení motoru.

 **Před každým použitím stroje** zkontrolujte, zda některá část (zvláště pak pracovní ústrojí nebo jeho krytování) není poškozena nebo uvolněna. **Zjištěné závady musí být ihned odstraněny!** Při opravách používejte pouze originální náhradní díly.

 V provozu **pravidelně kontrolujte** dotažení všech matic pružného uložení. Případnou vůli, vzniklou otláčením pryžových částí, odstraňte rovnoměrným dotažením všech matic.

 Ověřte si funkčnost bezpečnostního vypínače zapalování (např. pomocí multimetru).

1 Adresu prodejce si doplňte do tabulky na začátku tohoto návodu (pokud není od prodejce již vyplněna).
 2 Adresa výrobce je uvedena na konci tohoto návodu

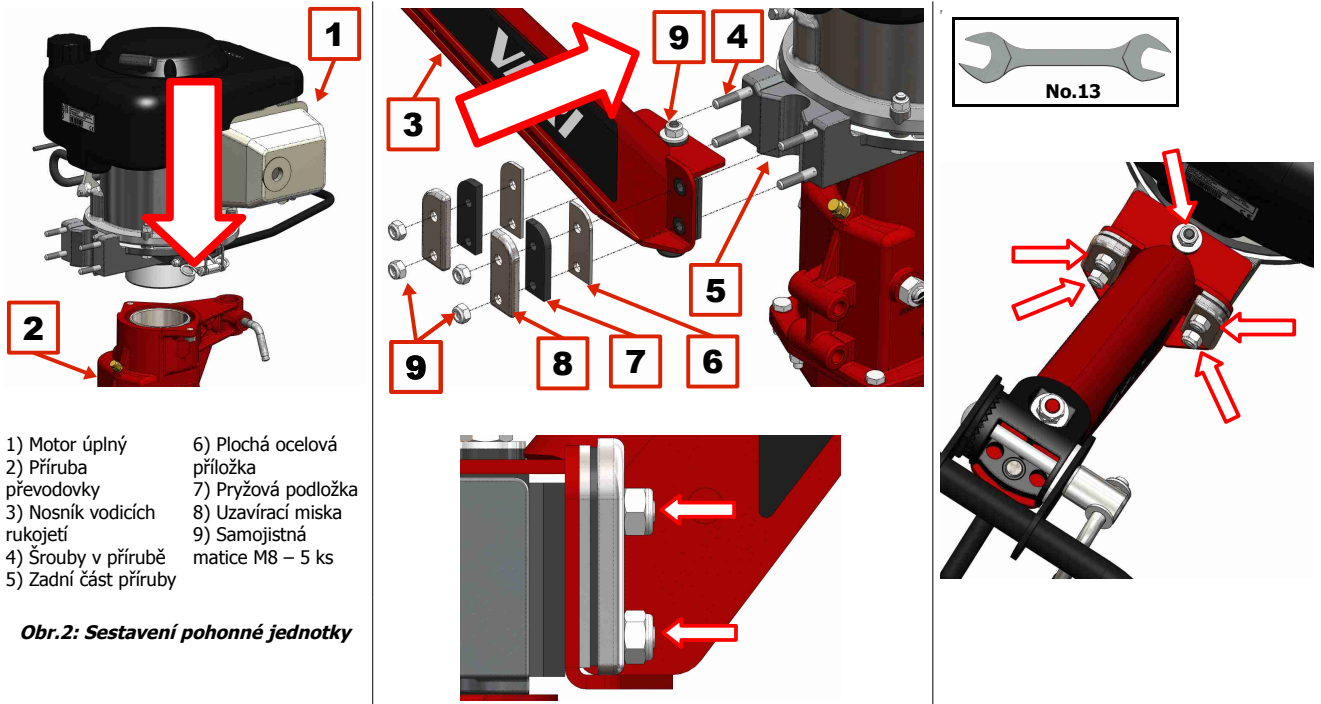

- 1) Motor úplný
- 2) Příruba převodovky
- 3) Nosník vodících rukojetí
- 4) Šrouby v přírubě
- 5) Zadní část příruby
- 6) Plochá ocelová příložka
- 7) Pryžová podložka
- 8) Uzavírací miska
- 9) Samojistná matice M8 – 5 ks

Obr.2: Sestavení pohonné jednotky

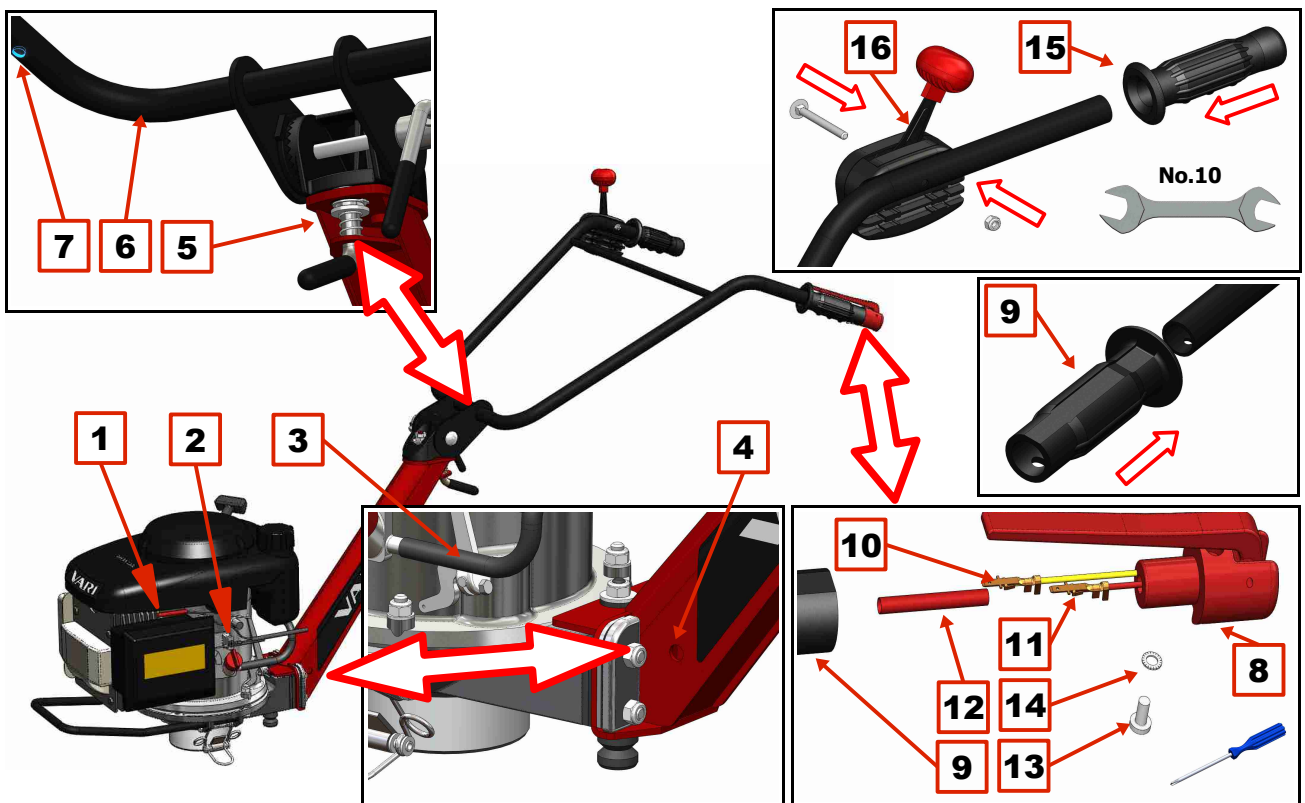

- 1) Propojení zkratovacího kabelu se zkratováním na motoru (z výroby)
- 2) Oko kostičního kabelu, uchycené pod šroubem na motoru (z výroby)
- 3) Kabel přichytit stahovací sponkou na palivovou hadičku
- 4) Kabel protáhnout otvorem v boční drážce říditek
- 5) Kabel protáhnout skrz mezeru v držáku říditek
- 6) Kabel přichytit pomocí dvou stahovacích pásek na spodek radiusu trubky madla
- 7) Kabel protáhnout otvorem v trubce madla říditek
- 8) Bezpečnostní vypínač zapalování

- 9) Levá rukojeť s drážkou
- 10) Konektor pro kostiční kabel - delší
- 11) Konektor pro zkratovací kabel - kratší
- 12) Krycí bužírku nasunout na spojení konektorů zkratovacího kabelu
- 13) Šroub
- 14) Podložka
- 15) Pravá rukojeť
- 16) Páčky plynu se šroubem a maticí

Obr. 3: Zapojení kabelu bezpečnostního vypínače zapalování, montáž rukojetí a plynové páčky